

pendenza

716

550

72

444



canaletta

NO FIRE



B
A-A

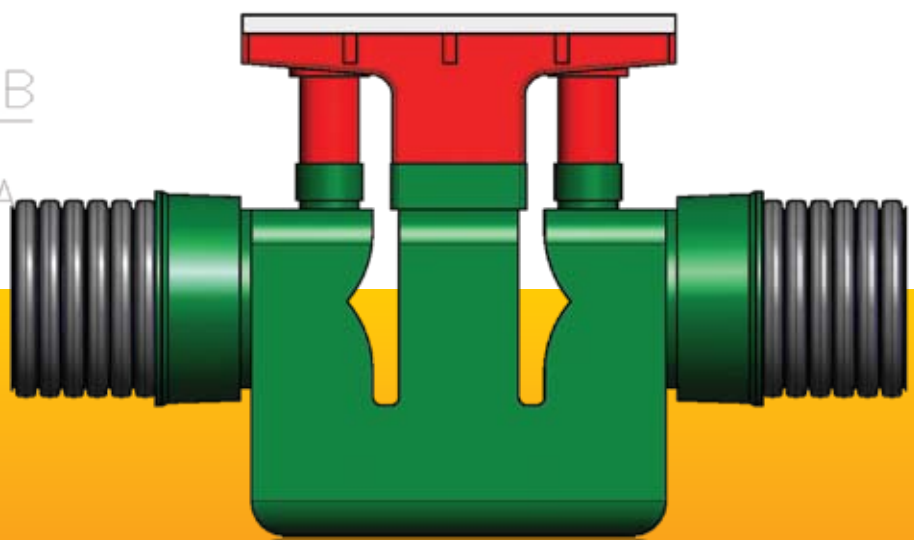

02.2011

**SYSTEM
GROUP**
www.tubi.net

LA CANALETTA CHE SALVA LA VITA

La canaletta "NO-FIRE" è stata progettata per adeguare le gallerie sia vecchie che di nuova costruzione, alle recenti normative in materia di sicurezza.

Queste normative tra le altre cose, prevedono di installare in ogni galleria di lunghezza superiore a 300 m un impianto antincendio con una portata minima di 10 l/s. Per questo motivo, per permettere lo smaltimento dell'acqua fornita dall'impianto antincendio, ogni galleria dovrà prevedere un sistema di canalette per fare confluire le acque in un collettore principale.

La canaletta "NO-FIRE", oltre a raccogliere liquidi, per la sua particolare forma permette di creare un effetto sifone sia a valle che a monte nel collettore; tale configurazione consente alla canaletta "NO-FIRE" di fungere anche da frangifiamma nel caso in cui prendano fuoco liquidi infiammabili defluiti nel collettore, evitando così di far propagare le fiamme in tutta la tubazione. Il doppio effetto sifone permette anche di evitare che la condotta si riempi di gas tossici provenienti dalla combustione.

La canaletta "NO-FIRE", grazie alle sue dimensioni ottimizzate e al basso peso, permette una facile e veloce installazione, minimizzando le dimensioni di scavo, l'utilizzo di mezzi pesanti e i rischi della sicurezza durante le fasi di canalizzazione.



NO FIRE

**canaletta di raccolta
pozzetto di ispezione
sifone**

in più...

**veloce da installare
opere di scavo contenute
facile manutenzione**

ma soprattutto...
frangifiamma

NO FIRE: LA SUA COMPOSIZIONE

- Corpo superiore in PE, resistente alla fiamma di classe V2 in analogia alla norma UL94, che permette la raccolta delle acque facendole defluire nel corpo inferiore, tramite un' uscita posta sulla parte centrale di dimensioni 300mm x 200mm. Inoltre è anche fornito di due tronchetti DN 125 mm posti lateralmente all'uscita centrale per creare due punti di ispezione nel corpo inferiore.

Le ispezioni sono chiuse con dei tappi filettati in PP e relative guarnizioni.

- Corpo inferiore in PE, resistente alla fiamma di classe V2 in analogia alla norma UL94, di dimensioni 1400 (L) mm x 420 (W) mm x 850 (L) mm, predisposto di bicchieri per innesto tubi corrugati di DE 250 - 315 - 400 ... mm. Sulla parte superiore sono presenti tre bicchieri per l'innesto del corpo superiore.

- Griglia in ghisa sferoidale D400, da alloggiare su due longheroni in acciaio INOX AISI304 per il fissaggio al corpo superiore. Superficie drenante pari a 4,4 dm².

- Tre guarnizioni elastomeriche per garantire la perfetta tenuta stagna, tra il corpo inferiore, quello superiore e il collettore principale.

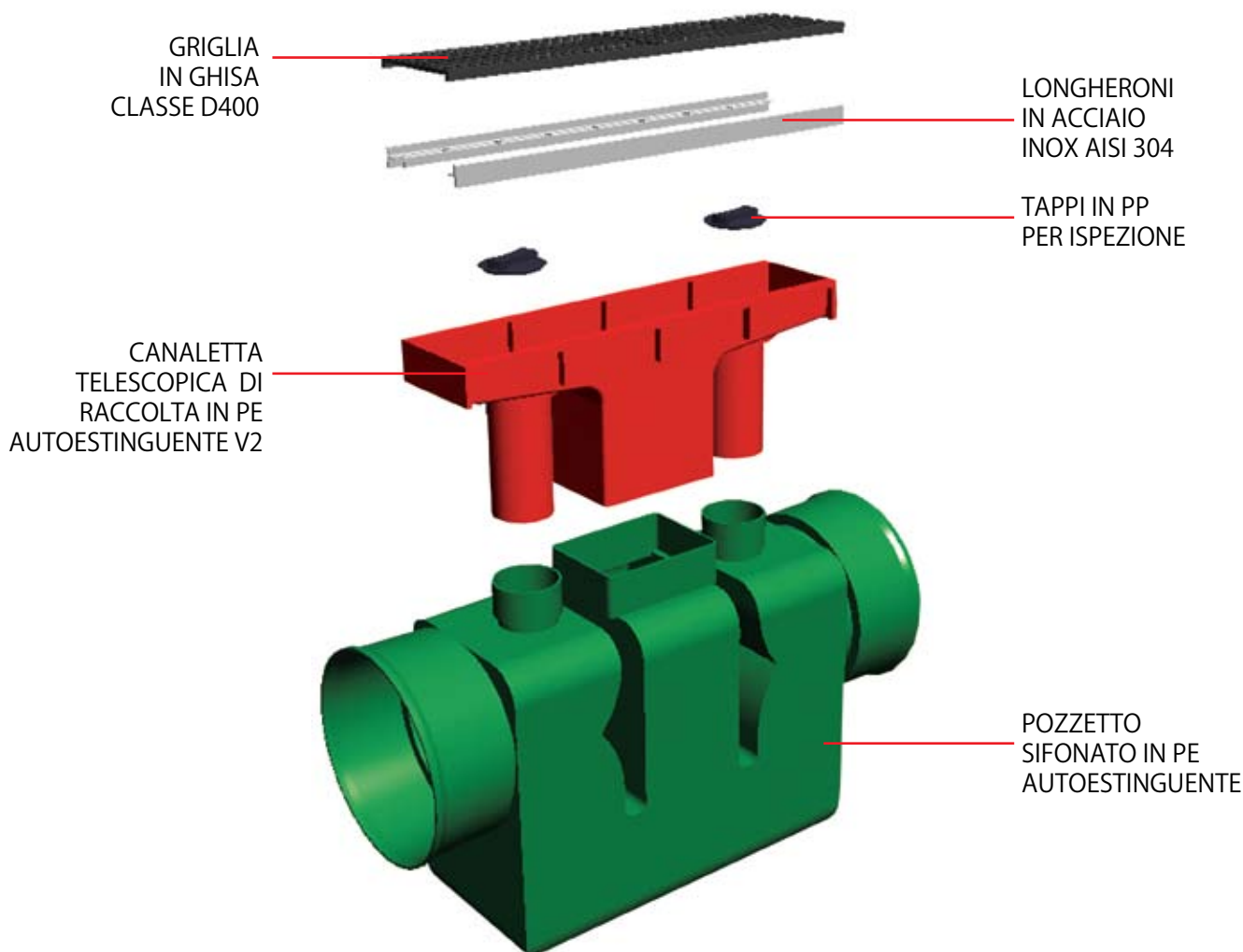

NB: la canaletta verrà fornita interamente di colore nero, il colore rappresentato nelle immagini è solo a scopo illustrativo.

Questa è la NO FIRE

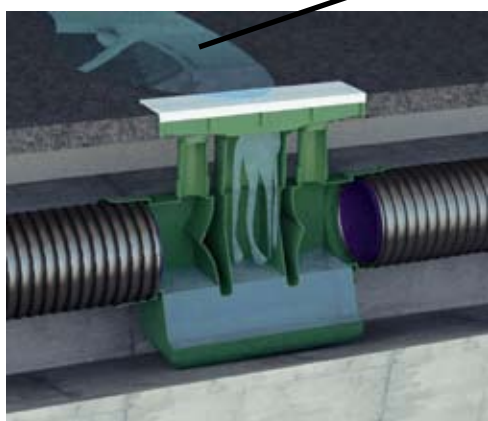
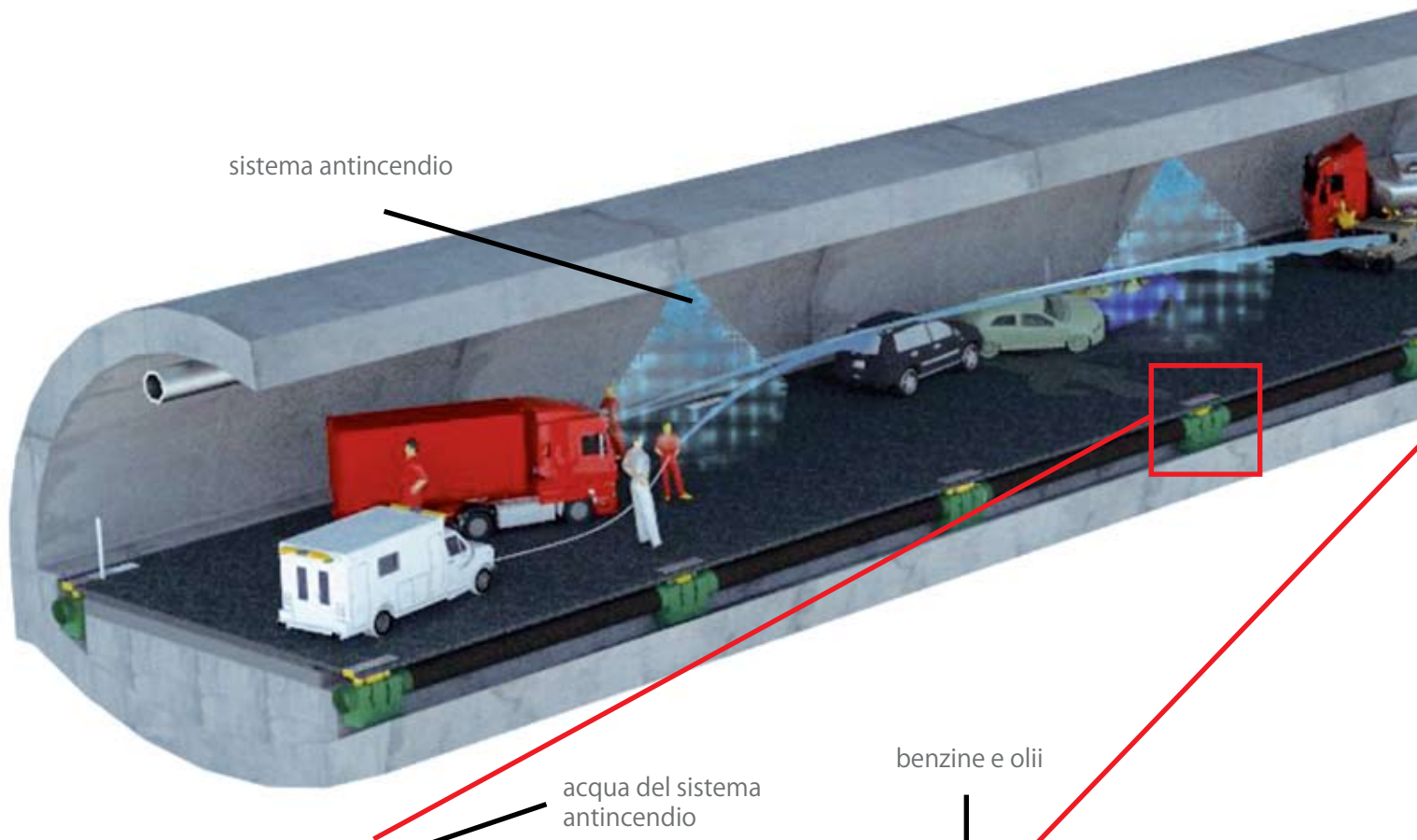

Raccolta acque sistema antincendio

la canaletta "NO-FIRE" permette di raccogliere l'acqua proveniente dal sistema antincendio per farla defluire nel collettore principale.

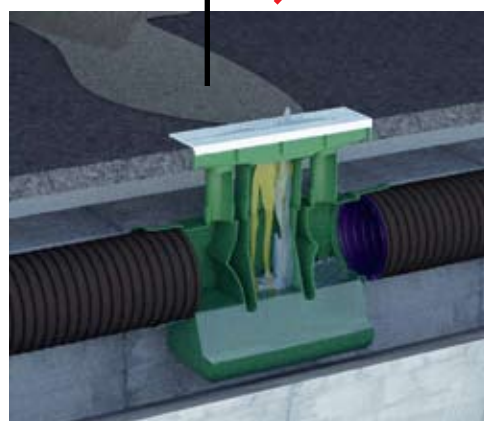

Arresto di gas e liquidi infiammabili

il pozzetto della canaletta "NO-FIRE", grazie alla sua morfologia, isola l'ambiente esterno dal collettore principale, impedendo ai liquidi infiammabili (olii, benzine, etc) e ai gas di penetrarvi.

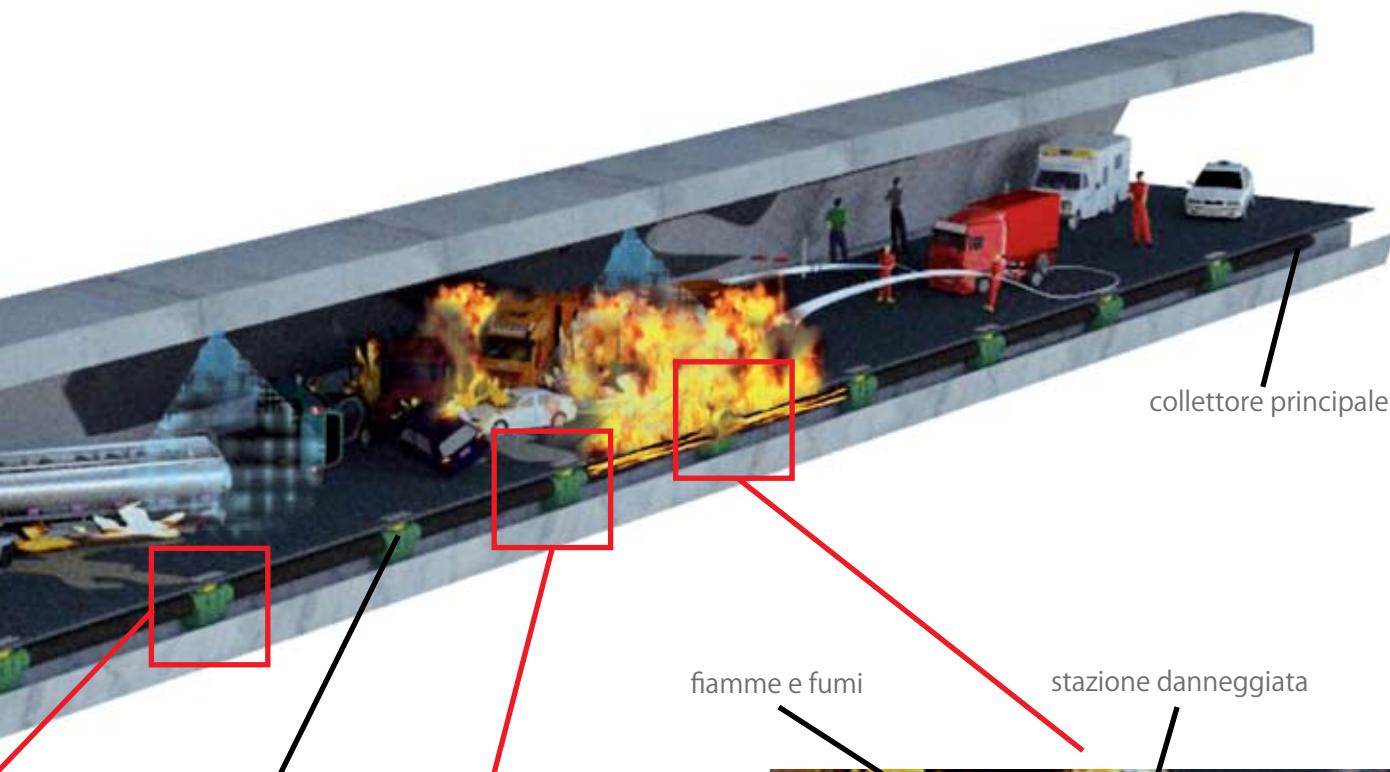

collettore principale

canaletta "NO-FIRE"

fiamme e fumi

stazione danneggiata

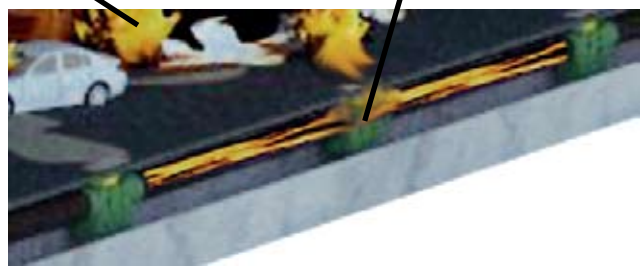

fiamme e fumi

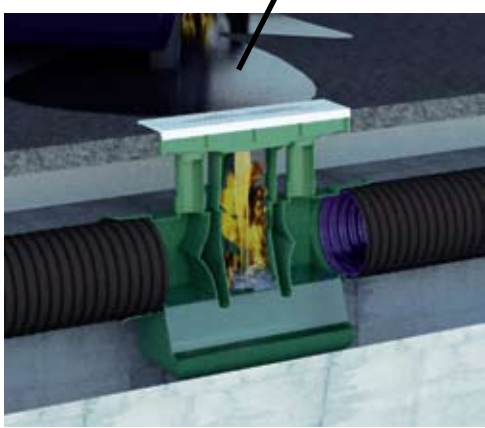

Rompitratta

il pozzetto della canaletta "NO-FIRE", a differenza dei più comuni sistemi utilizzati, rende i rami del collettore a monte e a valle del punto d'incendio isolati.
 Nel caso in cui si sviluppi un incendio che produce dei danni ad una stazione, con conseguente ingresso di fiamme e fumi all'interno del collettore, questi verranno bloccati dalle stazioni a monte e a valle di quella danneggiata.

Arresto di fiamme e fumi

in caso di incendio, l'effetto sifone creato dal pozzetto della canaletta "NO-FIRE", impedisce alle fiamme e ai fumi di propagarsi nel collettore.

CORRETTO FUNZIONAMENTO

Affinché la canaletta "NO-FIRE" funzioni correttamente e mantenga le funzionalità enunciate, è necessario che il sifone sia sempre pieno di acqua. Se così non fosse, il canale a monte e a valle potrebbero essere inizialmente comunicanti, annullando gran parte dei benefici del sistema. Per fare questo è necessario che sia presente un refluo a monte della condotta in modo tale da tenere i sifoni sempre al massimo livello di riempimento.

IMPORTANTE

Nel caso di versamento accidentale di liquidi infiammabili in galleria, eseguire l'asportazione nelle stazioni interessate, fino alla completa pulizia del corpo/sifone.

MONTAGGIO

La canaletta "NO-FIRE" è composta da un sifone (o corpo inferiore) in PE autoestinguente di classe V2, una canaletta (o corpo superiore) anch'essa in PE autoestinguente di classe V2 alla quale sono stati fissati due longheroni in acciaio per l'ancoraggio di una griglia in ghisa sferoidale D400, due guarnizioni cilindriche ed una rettangolare da inserire tra la parte inferiore e superiore.

FASE 1 Inserire il corpo inferiore nello scavo collegandolo al ramo del collettore già posato, proseguire dalla parte opposta con l'inserimento della tubazione del ramo successivo.

FASE 2 Presentare la canaletta sul sifone, misurare l'altezza dal piano stradale e quindi tagliare le appendici della portata inferiore per portarla alla quota desiderata.

FASE 3 Inserire la canaletta sul sifone utilizzando le guarnizioni in dotazione.

FASE 4 Installare la griglia sulla canaletta tramite gli appositi agganci.

FASE 5 Riempire il sifone di acqua.

MANUTENZIONE

MANUTENZIONE DEL SIFONE

La manutenzione della canaletta "NO-FIRE" è molto semplice:

FASE 1 Smontare la griglia in ghisa.

FASE 2 Svitare i tappi così da avere accesso al sifone.

FASE 3 Asportare eventuali corpi che possono ostruire la condotta.

MANUTENZIONE DELLA CONDOTTA TRAMITE CANALJET

Ripetere la FASE 1, FASE 2 e FASE 3

FASE 4 Inserire il canaljet nelle aperture circolari; la forma del sifone inviterà la punta del canaljet a dirigersi all'interno della condotta.

FASE 5 Attivare il canaljet per la pulizia.



VOCE DI CAPITOLATO

Fornitura e posa in opera di Canaletta frangifiamma, prodotta con materiale polimerico (Polietilene) vergine al 100%, avente densità $^3 0.900 \text{ kg/dm}^3$ (ISO 1183), fornito da azienda certificata UNI EN ISO 9001/2008.

La canaletta avrà altezza compresa tra 640mm e 1200mm e sarà costituita da:

- Canaletta telescopica rotostampata in PE autoestinguente di classe V2, di dimensioni 1000mm x 250mm x 500mm, e un'uscita posta sulla parte inferiore centrale di dimensioni 300mm x 200mm. La canaletta è fornita di due canali di diametro D125 posti lateralmente all'uscita per creare 2 punti di ispezione nel sifone sottostante.

- Le ispezioni verranno chiuse con dei tappi filettati stampati in PP e relative guarnizioni.

Le appendici inferiori possono essere tagliate facilmente a misura per adattare la canaletta alle diverse quote stradali.

- Sifone rotostampato in PE autoestinguente di classe V2, di dimensioni 1400mm x 420mm x 850mm. Questo sarà collegato al collettore principale di diametro esterno fino a 452mm tramite bicchieri e guarnizioni dedicate. La sua particolare forma permette di realizzare un effetto sifone e al contempo un effetto frangifiamma. Sulla parte superiore ci sono 3 ingressi per l'inserimento della canaletta telescopica.

- Longheroni in acciaio INOX AISI304 per alloggiamento della griglia

- Griglia in ghisa sferoidale classe D400 fissata con bulloneria.

DE TUBO mm	€/pz
452	1.150,00
400	1.150,00
338	950,00
315	950,00
250	870,00

La canaletta viene inserita sul corpo centrale. La canaletta frangifiamma, asportando la griglia in ghisa e svitando i tappi in PP, permette una facile manutenzione sia del sifone, che del collettore con l'inserimento del canaljet.

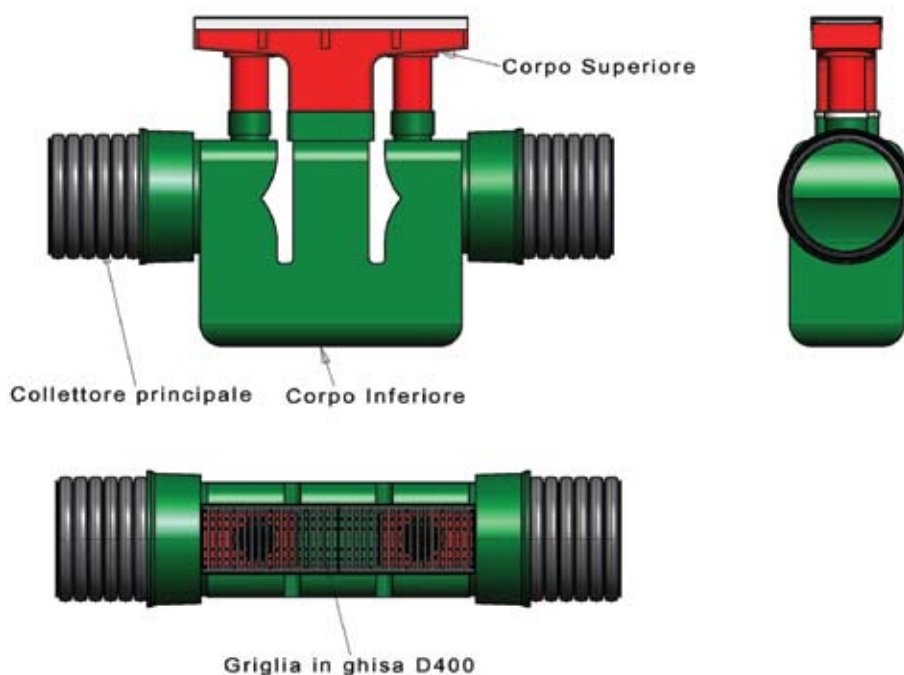

Contro

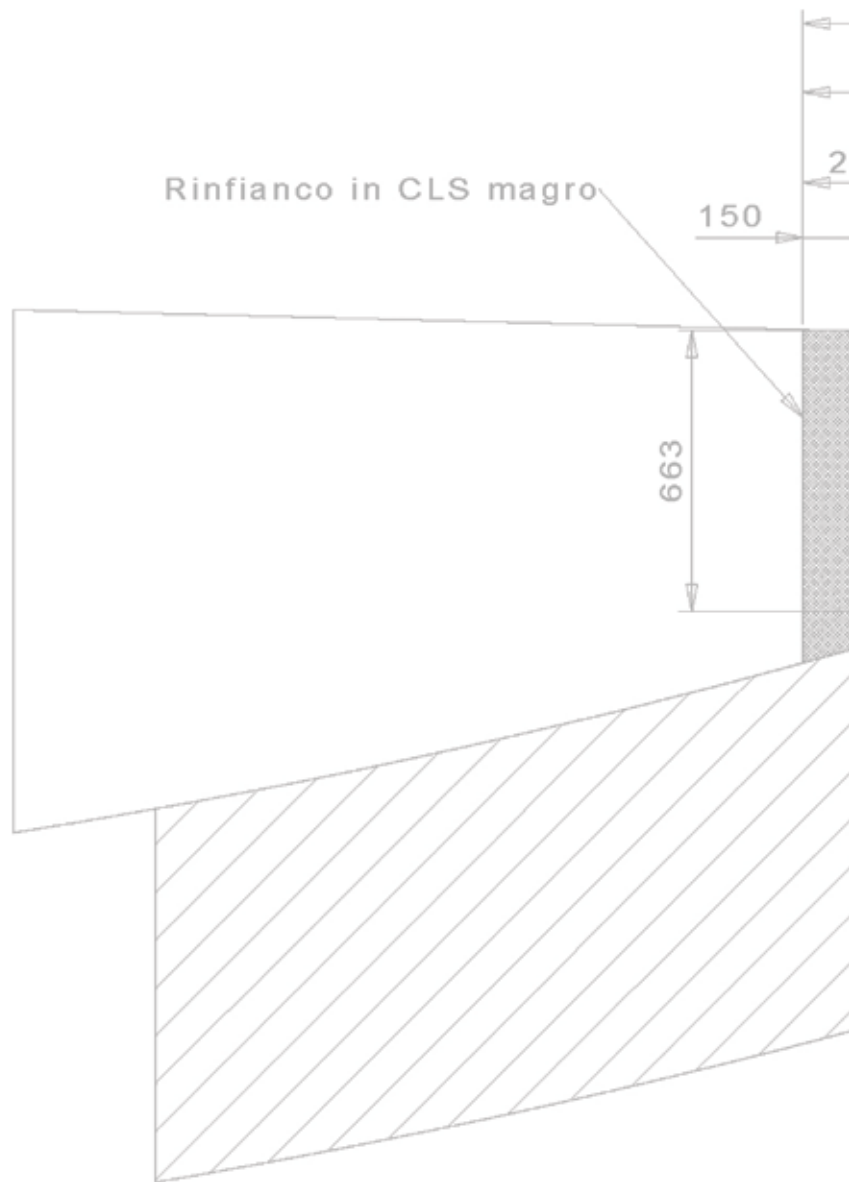

via Mattei, 15 - 61026
Belforte all'Isauro (PU) - Italy
tel. (+39) **0722 721075**
fax (+39) 0722 721772
futura@tubi.net
www.tubi.net

